

## ROBINETS À TOURNANT SPHÉRIQUE À DEUX UNIONS AQUARISE<sup>MD</sup> (1/2 À 2 POUCES")

### SYSTÈMES DE TUYAUTERIES D'EAU POTABLE AQUARISE

AquaRise<sup>MD</sup> est un système de tuyauterie léger, résistant à la corrosion en PVCC de IPEX conçu spécifiquement pour la distribution d'eau potable. AquaRise comprend une gamme complète de tuyaux, raccords, colles et robinets à tournant sphérique hautes performances.

#### PROCÉDURES D'INSTALLATION :

- Assurez-vous toujours que la poignée (6) est en position ouverte. N'installez jamais de robinets avec la poignée (6) en position fermée, car cela expose la bille (4) à la saleté, aux dommages et à la colle à solvant. (Fig. A)
- Dévissez complètement les écrous des raccords unions (1) et les raccords d'extrémité. (2) (Fig. B)
- Faites glisser l'écrou de raccord union (1) sur l'extrémité de la section de tuyau. (Fig. C)
- Assurez-vous toujours que les robinets AquaRise sont correctement soutenus pendant la procédure de soudage au solvant. Le poids d'un robinet non supporté peut entraîner des contraintes indésirables sur les nouveaux joints à base de colle à solvant. (Fig. D)
- Collez au solvant les raccords d'extrémité (2) à l'extrémité des tuyaux. (Fig. E)
  - IPEX recommande que le robinet (bidirectionnel) soit collé à solvant organique horizontalement avant d'installer l'ensemble en position verticale ou horizontale finale, de manière à éviter que la colle à solvant organique ne vienne en contact avec la bille (4) et n'interfère avec le fonctionnement du robinet.
  - La colle à solvant organique doit seulement entrer en contact avec l'emboîture du raccord d'extrémité (2) et le tuyau. Ne laissez jamais la colle à solvant organique entrer en contact avec la surface d'étanchéité du raccord d'extrémité (2) ou du joint torique (8) situé sur l'extrémité du robinet.
  - N'utilisez pas une quantité excessive de colle, car elle pourrait s'accumuler à l'intérieur du robinet et affecter la surface d'étanchéité du raccord d'extrémité (2), du joint torique (8) ou de la bille (4) à l'intérieur du robinet. La colle à solvant endommagera ces composants et empêchera une étanchéité adéquate. Jetez tout robinet présentant de la colle à solvant sur ces composants. (Fig. F)
- Insérez le corps (3) entre les connecteurs d'extrémité (2) et, si nécessaire, fixez-le avec le système d'ancrage. Placez l'extrémité portant la mention « ajust » (ajuster) en amont par rapport au sens de l'écoulement. (Fig. G)
- Serrer les trois écrous des raccords unions en aval. (1) (Fig. H)
- Serrez l'écrou de raccord union du côté opposé (1) (portant la mention « ajust » (ajuster)) jusqu'à l'obtention du scellement complet. Il suffit habituellement de serrer à la main pour obtenir une bonne étanchéité à la pression maximale de service. En serrant trop, on risque d'endommager les filets sur le corps de robinet (3) et/ou l'écrou union (1), et même de fissurer ce dernier.

#### ⚠ NOTE :

**Les trous borgnes de la partie supérieure et inférieure du corps de robinet (voir feuille d'instructions, fig 3), doivent être utilisés seulement avec des pièces rapportées filetéées en métal (non fournies), et ne doivent pas être modifiées ou usinées par l'utilisateur.**

#### ⚠ NOTE :

**Pour une installation verticale, faire attention à ne pas trop utiliser de colle à solvant.**

#### ⚠ NOTE :

**Le fabricant n'est pas responsable des dommages ou des mauvaises performances dus à une installation incorrecte, une mauvaise utilisation ou des modifications du robinet.**

**GARANTIE ET RESPONSABILITÉ LIMITÉES :** La vente des produits AquaRise<sup>MD</sup> est assortie d'une garantie limitée et de limites de responsabilité. Les produits doivent être utilisés exclusivement dans des applications et des conditions (manutention, installation, essai, utilisation, etc.) strictement conformes aux prescriptions du Manuel technique AquaRise et des Guides d'installation AquaRise disponibles du fournisseur au moment de l'installation. Le système AquaRise, comportant des tuyaux, raccords, robinets et colles à solvant de conception spéciale, a été étudié pour une utilisation basée sur des produits AquaRise d'origine uniquement. Pour les détails complets, visiter le site [www.ipexaquarise.com](http://www.ipexaquarise.com).

AquaRise<sup>MD</sup> et la couleur des tuyaux et des raccords AquaRise<sup>MD</sup> sont des marques de commerces déposées. Distribué au Canada par IPEX Inc., Mississauga, Ontario.



## AQUARISE<sup>®</sup> TRUE UNION BALL VALVES (1/2" – 2")

### AQUARISE POTABLE WATER PIPING SYSTEM

AquaRise<sup>®</sup> is a lightweight non-corroding CPVC piping system from IPEX designed specifically for the distribution of potable water. AquaRise has a full offering of Pipe, Fittings, Cements and High Performance Ball Valves.

#### INSTALLATION PROCEDURES:

- Always ensure the valve handle (6) is in the open position. Never install valves with the handle (6) in the closed position as this exposes the ball (4) to dirt, solvent cement, and damage. (Fig A)
- Completely unscrew the union nuts (1) and end connectors. (2) (Fig B)
- Slide union nut (1) onto end of pipe section. (Fig C)
- Always ensure AquaRise valves are properly supported during the solvent welding procedure. The weight of an unsupported valve may cause unwanted stress on new solvent cement joints. (Fig D)
- Solvent weld the end connectors (2) on the end of the pipes. (Fig E)
  - IPEX recommends that the (bidirectional) valve be solvent welded horizontally before installing the assembly in the final vertical or horizontal position to avoid solvent cement from contacting the ball (4) and interfering with the valve function.
  - Solvent cement shall only be in contact with the inside socket of the end connector (2) and pipe. Never allow solvent cement to contact the sealing surface of the end connector (2) or the O-ring (8) on the valve end.
  - Do not use excessive cement as it may puddle inside the valve and interfere with the sealing surface of the end connector (2), the O-ring (8), or the ball (4) inside the valve. Solvent cement will damage these components and prevent proper sealing. Discard any valve that has solvent cement on these components. (Fig F)
- Insert the body (3) between the end connectors (2) and if necessary, fix it with the anchoring system. Place the "adjust" end upstream with respect to the direction of flow. (Fig G)
- Tighten the downstream union nut. (1) (Fig H)
- Tighten the opposite union nut (1) (with the wording "adjust") until a complete seal is achieved. Hand tightening is typically sufficient to maintain a seal for the maximum working pressure. Over-tightening may damage the threads on the valve body (3) and/or the union nut (1), and may even cause the union nut (1) to crack.

#### ⚠ NOTE:

**The blind holes on the upper and lower side of the valve body (see the instruction sheet, Fig 3), must be used with metal threaded inserts only (not supplied), and the holes should not be modified or machined by the user.**

#### ⚠ NOTE:

**For vertical installations, take extra care not to use excessive solvent cement.**

#### ⚠ NOTE:

**The manufacturer is not responsible for damages or poor performance due to the improper installation, improper use, or modifications made to the valve.**

**LIMITED WARRANTY AND LIABILITY:** AquaRise<sup>®</sup> Products are sold subject to a Limited Warranty and Limitation of Liability. The Products must be used only in applications and under conditions (handling, installation, testing, use, etc.) that are strictly in compliance with the AquaRise Technical Manual and the AquaRise Installation Guides currently available from the Vendor at the time of installation. The AquaRise system has specifically designed pipe, fittings, valves and solvent cements and is designed for operation using only genuine AquaRise products. For complete details see [ipexaquarise.com](http://ipexaquarise.com).

AquaRise<sup>®</sup> and the color of the AquaRise<sup>®</sup> pipes and fittings are registered trademarks. Distributed in Canada by IPEX Inc., Mississauga, Ontario. Distributed in USA by IPEX USA LLC, Pineville, North Carolina.



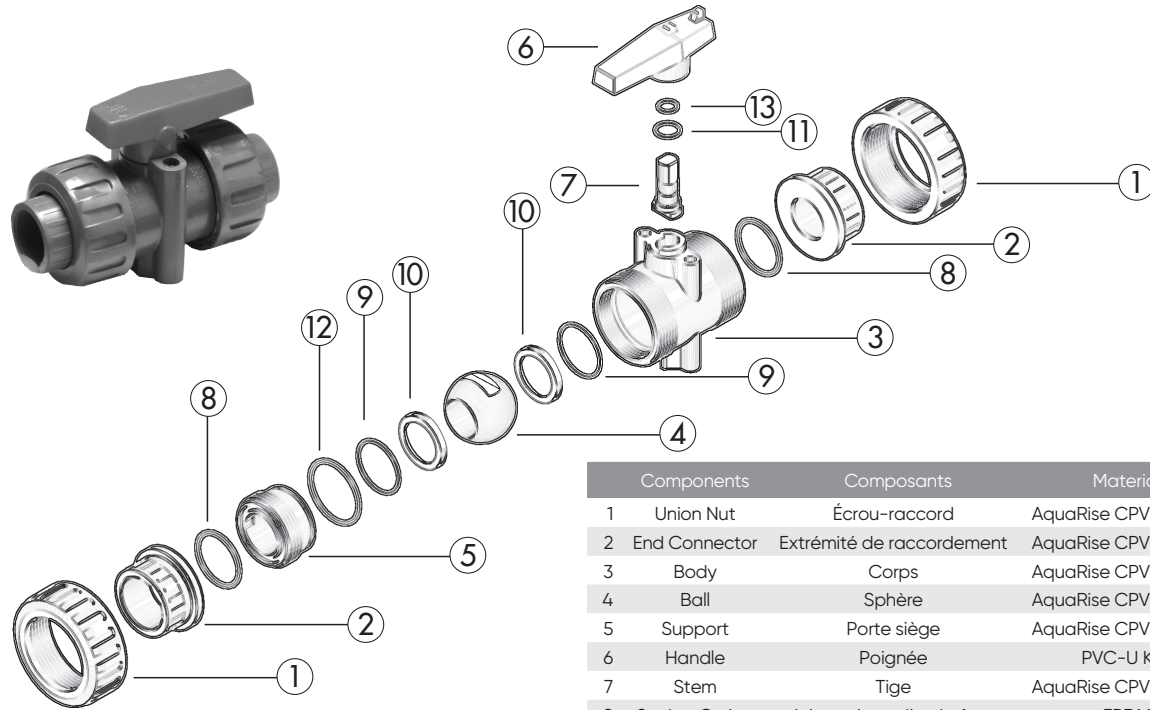

Components	Composants	Material
1 Union Nut	Écrou-raccord	AquaRise CPVC/PVCC
2 End Connector	Extrémité de raccordement	AquaRise CPVC/PVCC
3 Body	Corps	AquaRise CPVC/PVCC
4 Ball	Sphère	AquaRise CPVC/PVCC
5 Support	Porte siège	AquaRise CPVC/PVCC
6 Handle	Poignée	PVC-U K62
7 Stem	Tige	AquaRise CPVC/PVCC
8 Socket O-ring	Joint torique d'emboîture	EPDM
9 Seat O-ring	Joint torique de siège	EPDM
10 Ball Seat	Siège de sphère	PTFE
11 Stem O-ring	Joint torique de tige	EPDM
12 Body O-ring	Joint torique de corps	EPDM
13 Stem O-ring	Joint torique de tige	EPDM

Diameter	d	L	Z	C	E	H	B	X	Ø	W lb/g	Fig.											
in/po	mm	in/po	mm	in/po	mm	in/po	mm	in/po	mm	in/po	mm											
1/2	15	0.84	21.3	0.89	22.5	2.76	70	4.53	115	1.85	47	1.77	45	2.60	66	1.22	31	0.22	5.5	6.69	170	1
3/4	20	1.05	26.7	1.00	25.5	3.27	83	5.28	134	2.24	57	2.17	55	3.07	78	1.22	31	0.22	5.5	11.02	280	1
1	25	1.32	33.5	1.13	28.7	3.33	84.6	5.59	142	2.68	68	2.64	67	3.39	86	1.57	40	0.26	6.5	15.55	395	1
1 1/4	30	1.66	42.2	1.26	32	3.94	100	6.46	164	3.39	86	3.27	83	3.94	100	1.77	45	0.31	8	26.77	680	2
1 1/2	40	1.90	48.3	1.38	35	4.13	105	6.89	175	3.86	98	3.58	91	4.33	110	1.97	50	0.31	8	37.60	955	2
2	50	2.38	60.5	1.50	38.2	4.94	125.6	7.95	202	4.80	122	4.37	111	5.12	130	1.97	50	0.31	8	68.31	1735	2

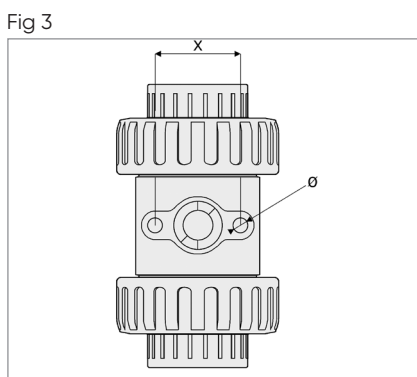
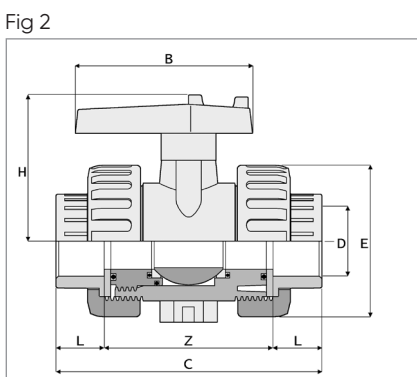
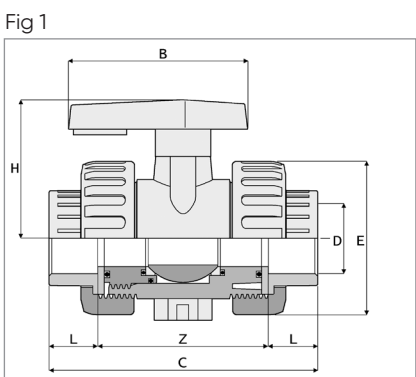

**DISMANTLING PROCEDURES:**

- Put the valve in the closed position
- Completely loosen the union nuts (1)
- Remove the body (3) from between the union nuts (1)
- Remove the handle (6)
- Insert the lugs placed under the handle (6) in the corresponding notches of the ball seat support (5) and unscrew the ball seat support (5) by turning the handle (6) counter clockwise (Fig I-J)
- Take the ball (4) out
- Push down the stem (7) and remove from the body (3)
- Remove the PTFE seats (10) from the ball seat support (5) and from the body (3)
- If necessary, change the EPDM O-rings (8,9,11,12,13)
- Reassemble components in the reverse order that they were disassembled. Cycle the valve during the first test and tighten the union nuts (1) if necessary.

**PROCÉDURES DE DÉMONTAGE :**

- Placez le robinet en position fermée
- Desserrez complètement les écrous des raccords unions (1)
- Retirez le corps (3) d'entre les écrous des raccords unions (1)
- Retirez la poignée (6)
- Insérez les ergots situés sous la poignée (6) dans les encoches correspondantes dans le support du siège de la bille (5), puis dévissez le support du siège de la bille (5) en tournant la poignée (6) dans le sens antihoraire (Fig I-J)
- Retirez la bille (4)
- Desserrez la tige (7), puis séparez-la du corps du robinet (3)
- Retirez les sièges en PTFE (10) du support de siège de la bille (5) et du corps (3)
- Si nécessaire, remplacez les joints toriques en EPDM (8, 9, 11, 12, 13)
- Remontez les composants dans l'ordre inverse de leur démontage. Actionnez le robinet lors du premier test, puis serrez les écrous des raccords unions (1) si nécessaire

Fig A

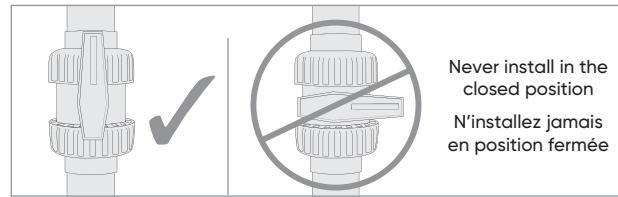

Fig B

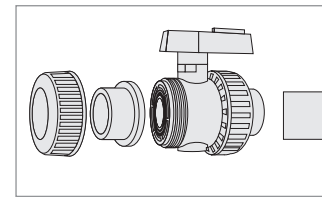

Fig C

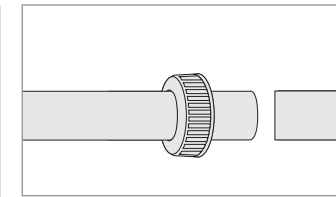

Fig D

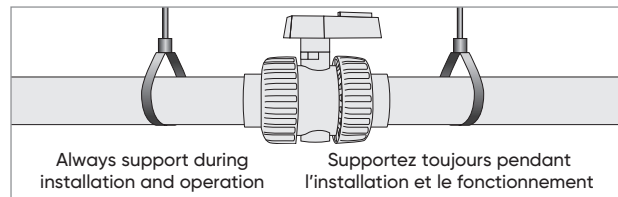

Fig E

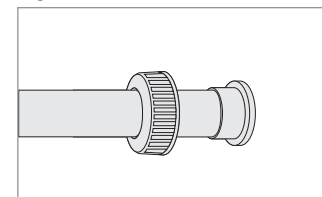

Fig F

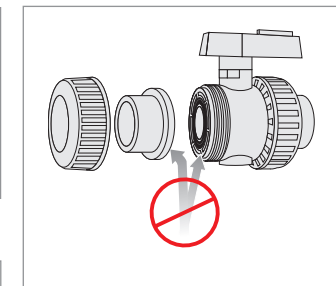

Fig G

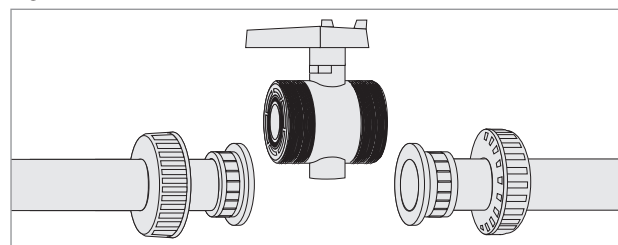

Fig H

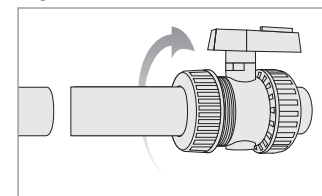

Fig I

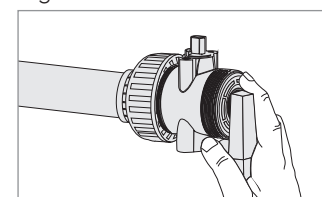

Fig J

